

LES EPANDEURS SURBAISSÉS COMPACTS

EDHV 65-80-95-121

COMPACT LOW-CHASSIS SPREADERS
EDHV 65-80-95-121

LES EPANDEURS SURBAISSÉS COMPACTS

EDHV 65-80-95-121

COMPACT LOW-CHASSIS SPREADERS
EDHV 65-80-95-121

EPANDEURS GYRAX

EDHV - EPLX

de 6,5 à 22 m³

EDHV-EPLX SPREADERS
from 6,5 to 22 m³



EDHV 121 avec options
EDHV 121 with options

- Béquille hydraulique
Hydraulic support foot
- Réhausse 0,25m
0.25m Raised side

D'origine :
Tension hydraulique du tapis
Conveyor hydraulic voltage
Garde boue
Mud guards

Eparpilleurs à grand dégagement,
Ø750, EP10, 6 spires
High-output spinners,
6-TURN Ø750 spinners 10mm-thick



EDHV 95 avec options
EDHV 95 with options

- Béquille hydraulique
Hydraulic support foot
- Cardan grand angle
Wide-angle Cardan joint
- Roues 18,4 x 34
18,4 x 34 wheels

Graissage centralisé des paliers supérieurs
Centralised lubrication of upper bearings

Eparpilleurs à grand dégagement, Ø750, EP10, 5 spires
High-output spinners, 5-TURN Ø750 spinners 10mm-thick



EDHV 80 avec options
EDHV 80 with options

- Béquille hydraulique
Hydraulic support foot
- Porte hydraulique guillotine
Guillotine-type hydraulic door
- Flèche ressort
Spring hitch tongue

Boîtier monobloc à bain d'huile
One-piece transmission housing with oil bath

Chambre de décompression
Decompression chamber

+
Caisse lisse
Smooth box

=
alimentation régulière et sans effort des éparpilleurs
Consistent and smooth supply to spinners

Éparpilleurs avec couteaux réversibles rotation 420 TR/mn
Reversible steel knives, 420 r.p.m. rotation speed

+
Carénage des plateaux
Streamlined spreader beds

=
Epannage fin et régulier jusqu'à 8 ou 10 m de largeur*
Fine and consistent spreading up to 8m wide

		Type	EDHV 65	EDHV 80	EDHV 95	EDHV 121
TECHNIQUE TECHNICAL	Caractéristiques Characteristics					
	Volume chargement fumier avec rehausses (sauf EDHV 65) Manure load volume with raised sides (except EDHV 65)		6,50 m ³	8,00 m ³	9,50 m ³	12,10 m ³
	Hauteur de chargement avec rehausses (sauf EDHV 65) Min. load height with raised boards (except EDHV 65)		1,85 m	2,10 m	2,22 m	2,82 m
	Longueur intérieure caisse devant option porte Interior box length in front of optional door		4,32 m	4,32m	4,48 m	4,93 m
	Largeur intérieure fond de caisse Interior box width		1,30 m	1,30 m	1,45 m	1,45 m
	Hauteur de caisse (m) Height of one-piece sides (m)		0,80 m	0,80 + 0,25 m	1,00 m	1,30 m
	Largeur d'épandage maxi fumier bovins* Max. spreading width for bovine manure*		9 m	9 m	8 m	8 m
Poids à vide Empty weight (kg)		3 540 kg	3 600 kg	3 800 kg	4 820 kg	
ÉQUIPEMENTS DE BASE STANDARD EQUIPMENT	Double éparpilleurs verticaux (mm) Type of vertical spinners (mm)		Ø 880 EP8	Ø 880 EP8	Ø 755 EP10	Ø 755 EP10
	Régulation vitesse tapis 0 à 4,18 m/mn par distributeur éparpilleur** Regulation of conveyor speed from 0 to 4.18 m/min. by spreader distributor**		▲	▲	▲	▲
	Barrettes UPN 70 démontables 70 UPN removable beater bars		▲	▲	▲	▲
	Tapis 2 chaînes marines (mm) 2 floor chains (mm)		Ø 12	Ø 12	Ø 14	Ø 14
	Béquille Mécanique Mechanical support foot		▲	▲	▲	▲
	Flèche standard Standard hitch tongue		Rigide Rigid	Rigide Rigid	Ressort Spring	Ressort Spring
	Essieu Axle		90-8	90-8	90-10	110-10
Pneumatiques Tyres		16,5/85x24 12p	16,5/85x24 12p	18,4x34 14p	23,1x26 12p	
PRINCIPALES OPTIONS MAIN OPTIONS	Rehausses 0,25 m 0.25m raised sides		○	▲	●	●
	Centrale hydraulique 45 l/mn 45 l/min. hydraulic unit		○	○	●	●
	Commande électrique tapis Electric conveyor control		●	●	●	●
	Béquille hydraulique Hydraulic support foot		●	●	●	●
	Porte hydraulique type guillotine Guillotine-type hydraulic door		●	●	●	●
	Cardan grand angle sécurité boulon Wide-angle Cardan joint with shear bolt		540 TR/mn avec roue libre 540 r.p.m. with free wheel	540 TR/mn avec roue libre 540 r.p.m. with free wheel	540 ou 1000 TR/mn avec roue libre 540 r.p.m. or 1,000 r.p.m. with free wheel	▲ 1000 TR/mn avec roue libre 1,000 r.p.m. with free wheel

● OPTION POSSIBLE POSSIBLE OPTION - ▲ EQUIPEMENT DE BASE STANDARD EQUIPMENT - ○ OPTION IMPOSSIBLE IMPOSSIBLE OPTION
*Variable/densité du produit Variable/manure density - **Avec débit hydraulique tracteur 45 l/mn à 180 bars ** With hydraulic tractor output of 45 l/m at 180 bars



À vos côtés tous les jours,
grâce à votre revendeur
By your side everyday,
thanks to your dealer

CONSTRUCTEUR
GYRAX
Z. I. - 33 ROUTE DE LENCLÔTRE
86170 CHAMPIGNY LE SEC
(FRANCE)
TÉL. 05 49 54 60 44
FAX 05 49 54 63 08
e-mail : gyrox@gyrox.fr
www.gyrox.fr

QUALITÉ D'ÉPANDAGE
Spreading quality

FACILITÉ D'ENTRETIEN
Easy upkeep

SOLIDITÉ
Sturdy

b luser-cem.fr



LES EPANDEURS SURBAISSÉS GROS TONNAGE EDHV 155-190-220

EDHV 155-190-220 LARGE CAPACITY LOW-CHASSIS SPREADERS

LES PRINCIPALES OPTIONS

Main options



EDHV 190

D'origine :
Tension hydraulique du tapis
Conveyor hydraulic voltage
Garde boue
Mud guards



EDHV 155 avec options
EDHV 155 with options

- Centrale hydraulique
Hydraulic unit
- Commande électrique
Electrical control



Graissage accessible
des paliers supérieurs
Centralised lubrication of upper
bearings

Tension hydraulique
du tapis
> Rapide et sans effort
Conveyor hydraulic voltage
> Fast and smooth
Graissage accessible
des galets avant
Accessible lubrication of front rollers

- Commande électrique
intégrale en cabine :
 - ouverture porte
 - mise en route + inversion tapis
 - régulation vitesse tapis 0 à 4,18m/mn (pour option centrale hydraulique 45 l/mn)
- Integrated electrical control in cabin for door opening + start-up + conveyor inversion and regulation of conveyor speed from 0 to 4.18m/min. (for optional 45 l/min. hydraulic unit)



EPLX 220

Disques d'épandage à pales mobiles
• Sécurité, longévité
Removable spreader bars
Safety, long service life

Eparpilleurs Ø 900 5 spires EP10
Ø 900 5-turn spinners 10mm-thick

Chambre de décompression
réduisant les efforts mécaniques
Decompression chamber reduces
mechanical stresses

Caisse grand volume entièrement
lisse pour une alimentation régulière
et sans effort des éparpilleurs
Completely smooth, high-volume box for a
steady supply without straining spinners



Barrettes de tapis démontables,
acier HLE, 60x30
Removable spreader bars, HLE steel, 60x30



Boîtier monobloc à bain d'huile
One-piece transmission housing with oil bath



Caractéristiques Characteristics		Types	EDHV 155	EDHV 190	EDHV 220
TECHNIQUE TECHNICAL	Volume chargement fumier avec rehausses Manure load volume with raised sides		15,5 m³	19 m³	22 m³
	Hauteur de chargement mini avec rehausses Min. load height with raised boards		2,92 m	2,92 m	3,15 m
	Longueur intérieure caisse devant la porte Interior box length in front of door		5,43	6,43	7,60
	Largeur intérieure fond de caisse Interior box width		1,45	1,45	1,45
	Hauteur côtés monocoques Height of one-piece sides		1,30	1,30	1,30
	Largeur d'épandage maxi fumier bovins* Max. spreading width for bovine manure*		10 m	10 m	10 m
	Poids à vide (en kg) Empty weight (kg)		5 660	6 300	7 650
	Tapis 2 chaînes marines Double HB marine quality chain conveyor		Ø 16	Ø 16	Ø 16
	Flèche ressort Spring hitch tongue		▲	▲	▲
	Béquille hydraulique Hydraulic support foot		▲	▲	▲
EQUIPEMENTS DE BASE STANDARD EQUIPMENT	Cardan grand angle sécurité boulon + roue libre Wide-angle Cardan joint with shear bolt + free wheel		▲ 1000 TR/mn 1000 r.p.m.	▲ 1000 TR/mn 1000 r.p.m.	▲ 1000 TR/mn 1000 r.p.m.
	Essieu Axle		Ø 110 10	Ø 140 10	TANDEM 2 Ø 140 10
	Roues d'origine Factory-fitted wheels		650/75 R32	650/75 R32	560/60 R22,5 A380
	Porte hydraulique Hydraulic door		▲	▲	▲
	Régulation vitesse tapis 0 à 4,18 m/mn par distributeur éparpilleur** Régulation of conveyor speed from 0 to 4.18 m/min. by spreader distributor**		▲	▲	▲
	Rehausses 0,25 m 0.25m raised sides		●	●	●
	Commande électrique tapis avec régulation 0 à 4,18 m/mn Electric conveyor control with regulation from 0 to 4.18 m/min		●	●	●
	Centrale hydraulique 45 l/mn 45 l/min. hydraulic unit		●	●	●
	Pesé + DPA Weighing + output in proportion to progress		Sur devis Please request an estimate	Sur devis Please request an estimate	Sur devis Please request an estimate
	4 chaînes de sole Ø 14 (non indispensable) Four Ø14 floor chains (not essential)		●	●	●
Table épandage EPLX EPLX spreader box		●	●	●	
● OPTION POSSIBLE POSSIBLE OPTION		▲ EQUIPEMENT DE BASE STANDARD EQUIPMENT			
*Variable/densité du produit Variable/manure density		** Avec débit hydraulique tracteur 45 l/mn à 180 bars ** With hydraulic tractor flow of 45 l/m at 180 bars			



Table d'épandage EPLX
spécial compost
Special compost EPLX spreader box
Epandage jusqu'à 12m* en
produits légers (fientes, composts).
Spreading up to 12m* in light products
droppings, compost)

Hotte galbée à ouverture
hydraulique
Curved hood with
hydraulic opening

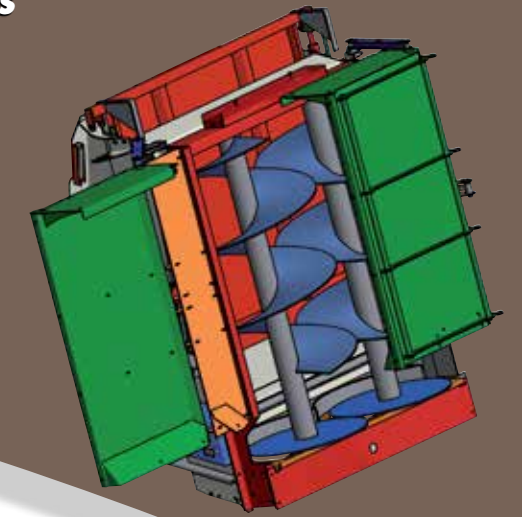

Hotte de compostage à ouverture
hydraulique pour éparpilleurs verticaux
deflector



Compteur d'épandeurs
Spreading meter



Protection
automatique des feux
Automatic protection of lights



Centrale hydraulique
Hydraulic unit

Graduation d'ouverture porte
Graduated door opening

GRAND CHOIX DE PNEUMATIQUES

Large choice of tyres

Nombreuses dimensions...
Quelques exemples :
Available in many sizes...for example:

	Charge maxi/roue en kg à 25 km/h*	Pression en bar*	Diamètre en mm*	Largeur en mm*	
16,5/85 x 24 12 PLYS	4750	3	1325	415	
	18,4 x 30 14 PLYS	4185	3	1550	467
		4445	3	1650	468
23,1 x 26 12 PLYS	5500	3,2	1600	587	
	660 75 R 32	6500	3,2	1800	650
		30,5 R 32	6500	3,2	1830

Max. load/wheels in kg at 25km/h (kg) • Pressure (bar)
Diameter (mm) • Width (mm)



Distributeur mise en
route + inversion +
régulation vitesse tapis
de 0 à 4,18m/mn (de
série)
Start-up distributor +
inversion + regulation of
conveyor speed from 0
to 4.18m/min. (fitted as
standard)



Commande électrique
en cabine pour mise en
route + régulation vitesse
tapis 0 à 4,18m/mn
alimentation hydraulique
tracteur 45 l/mn
Electrical control in cabin
for start-up + regulation of
conveyor speed from 0 to
4.18m/min. 45 l/min. tractor
hydraulic supply



Pesée + DPA
Précision et régularité
d'épandage en fonction
des reliefs.
Weighing + output in proportion
to progress.
Precise and consistent spreading
depending on lie of the land